

Litra Habins-y ¹⁹⁹⁷

2783 000 - 063 1997 Transtech - fabriksnumre findes i vognlisten
 DRRS bogier 1997 Talbot - fabriksnumre bl.a. 190286-190394

= 64 godsvogne type H 97

I samarbejde med Post Danmark projekterede DSB i 1997 en skydevægsvogn, som med 140 km/h kunne befordre postgods mellem København og Fredericia, hvorfra det kunne distribueres videre ud i landet. Disse postgodstog blev trukket af EA-lokomotiver og afsatte undervejs kun vogne i Odense. Vognene løb på DRRS-bogier, som var specielt konstrueret til den høje hastighed, med hjulsæt type 03. Den første vogn ankom til Gb 16/4-1997 (Rev 8.4.1997) og var til forsøgskørslerne monteret med to DRRS-bogier (187765 og 187767 begge 1993/Talbot), som var lånt fra NSB 31-76-4961019-1 Sggmrss. Efter forsøgs-kørslerne sendtes vognen retur til Finland for opdatering. Den kom 10/6 tilbage til Danmark; men nu på nye bogier. De øvrige vogne leveredes fra 27/5-1997 med nye DRRS-bogier. Vognene var mærket med DSB gods - ligesom alle øvrige påskrifter - i hvidt. Påskriftsfelter, gavlvægge og undervogn var holdt i RAL 8025. Skydevæggene i øvrigt fremstod i "rå" aluminium. Vognene medførte (indvendigt) et antal spændestopper til fastspænding af postvæsenets rullecontainere. Til dette formål var et antal fastgøringspunkter indbygget nedfældet i vognulvet.

Postens transporter ophørte i 2002, og vognene blev overtaget af DB i 2004 ved afviklingen af DSB gods. Tyske Eisenbahn Bundesamt (EBA) kunne imidlertid ikke godkende DRRS-bogierne - især på grund af manglende dokumentation. DB fik 2/9-2006 godkendt (EBA06K02A001-064) en ombygning af vognene med Y25 bogier af tysk type 628/629 - en af hver pr. vogn - foruden nedrosling af bremsekraften til max 58 t. I 2007 blev vognene således ombygget og samtidig omregistreret til DB under litra Habins 347.

Data**H 97**

Længde over puffer	23240 mm
Understel længde	22000 mm
Bogicenterafstand	17700 mm
Bogier	DRRS
Akselafstand bogie	1800 mm
Læselængde	21970 mm
Læsebredde	2820 mm
Bundfladeareal	62,0 m ²
Indv højde sidevæg	2070 mm
Indv højde gavlvæg	2800 mm
Rumfang	167,0 m ³
Sidedør bredde	2x 10808 mm
Sidedør højde	2800 mm
Gulvhøjde	1200 mm
Håndbremse	--
Automatisk bremse	KE-GP-A
- bremsevægt	Max 72t
Max hastighed	140 km/h
Taravægt ca	26800 kg
Lastgrænse 140 km/h	37,0 t - på visse DSB-strækninger
Lastgrænser UIC	

	A	B	C	D	
S	37,0	45,0	55,0	63,0	★★
120	0,00				

Vognliste

- se side Habins-y 1.51 ff

Den første vogn

Den første vogn med revisionsdato 8.4.1997 kom til Danmark via DanLink 16/4-1997. Habins-y 2783000-9 ankom til Godsbanegård natten til 16/4-1997. Om aftenen samme dag blev vognen sendt til Kolding og derfra videre til Vojens, hvor "målevognstjenesten" skulle montere diverse måleudstyr. Weekenden før - 12/4 & 13/4 - var vognen i Falun blevet læsset med 63 t gammelt jern, så vognens bremse- og køreegenskaber kunne afprøves. Vognen testedes dels læsset med 63 t (fuld last), læsset med 37 t (140 km/h) og dels tom/uden last. Således først i Jylland og senest ved "træk-og-slip test" på Gedserbanen 30/4 og 1/5. Den 16/5 stod vognen atter på Gb

Vognen var forsynet med DRRS/ss bogier lånt fra NSB fra deres forsøgsvogn Sggmrss 31-76-4961019 fra 1993 (Talbotbogier 187765/93 og 187767/93), som blev monteret i Haparanda, hvortil vognen kørte på finske bredsporsbogier. Den norske vogn kørte i låneperioden på to Y25 bogier fra en DSB Sgmns foruden sin midterbogier, som ikke blev byttet. Påskrifterne på 2783000 var ikke helt efter DSB's normer. Men dette ændredes, ligesom der monteredes nye bogier på vognen, da den efter ca en måneds testkørsler sendtes tilbage til Finland efter 16/5. Vognen kom tilbage til Danmark 20/6 som del af serieleceransen.



Påskrifterne på 2783000 ved ankomsten til Københavns Gb 16.04.1997 © Per Topp Nielsen

Man bemærker, at logoet ikke følger DSB's normer. Desuden var denne vogn den eneste med taravægt 26700 kg.

Et foto af vognen på Gb den 16/5 før retursending til Finland findes på side **Habins-y 1.21**.

Serieleverancen

Serieleverancen begyndte omkring 1/6. Habins-y 2783001 blev leveret med revisionsdato 27.05.97 og på bogierne 190310-190311 1997/Talbot. Vognene leveredes i portioner på 8-10 stykker ad gangen via DanLink i Frihavnen. Det er ikke helt klarlagt, hvor på strækningen mellem Finland og Danmark, at vognene blev sat over på de tyske bogier. Det kunne være i Haparanda eller i Stockholm. Til finsk grænse - eller andet mødested - kørte de på finske udvekslingsbogier. I slutningen af juli var alle vogne leveret og løbende indsat i trafikken med postgods.



2783001-7 med standardiserede påskrifter og taravægt 26800 kg, Københavns Gb 14.06.1997 © Per Topp Nielsen

Bogierne

Hvor vognkasserne blev leveret fra OY Transtech Ltd, Rautaruukki Group, Finland, kom bogierne fra Talbot i Tyskland. Til brug under den første testvogn lånte man yderbogierne fra NSB's Sggmrss 31-76-4961019, som i øvrigt også var leveret fra Transtech; blot i 1993. Bogierne var leveret fra Talbot i 1993. Vognene blev alle leveret med nye DRRS-bogier fra Talbot 1997 med fabriksnumre omkring 190286-394.



NSB 31-76-4961019-1 Sggmrss med tre DRRS-bogier: Talbot 187765, 187766 og 187767/93, 24.06.1994 © P.T.Nielsen



Yderbogien fra ovenstående vogn: 187765/93/Talbot. Alnabru 24.06.1994 © Per Topp Nielsen

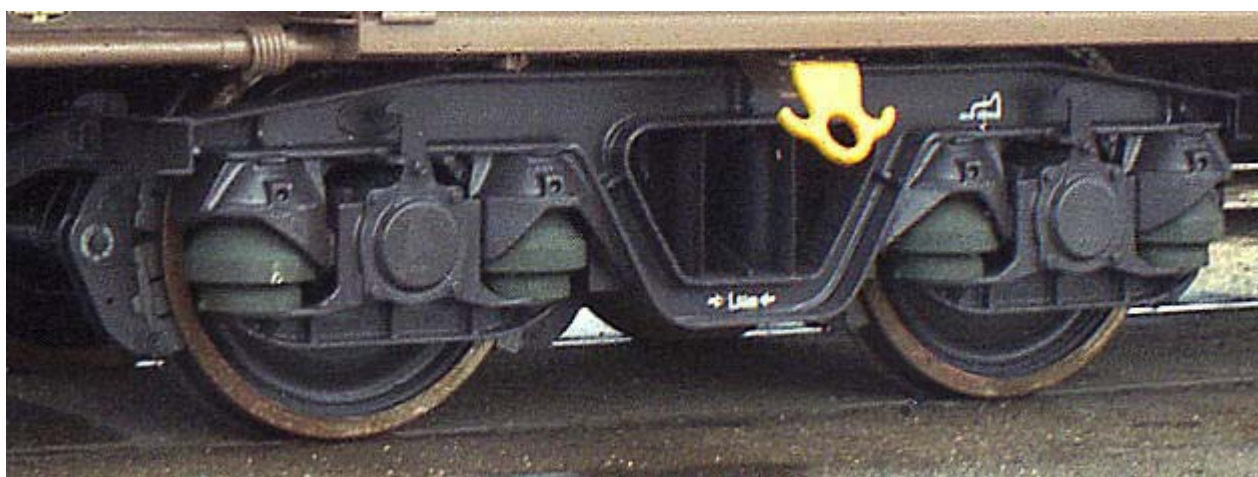

DRRS 190310/97 fra Talbot, her under Habins-y 2783001, København Gb 14.06.1997 © Per Topp Nielsen

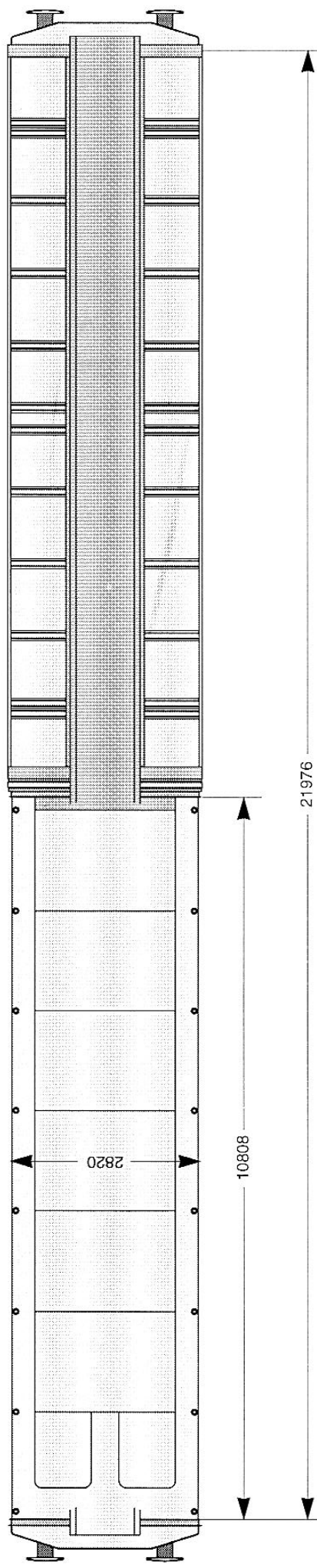
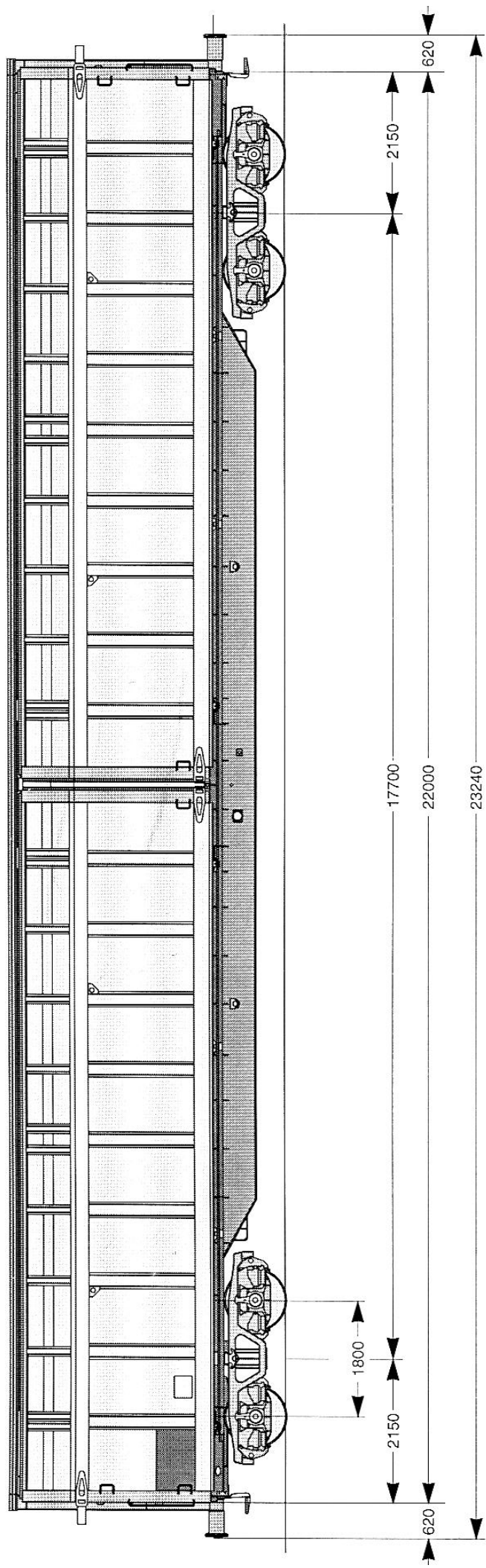

Habins-y 1997

CAD-tegning fra **DSB** gods gengivet i skala 1:87 / H0

Side Habins-y 1.11 H 97 / 1997

2015 © Per Topp Nielsen www.dansk-jernbanarkiv.dk

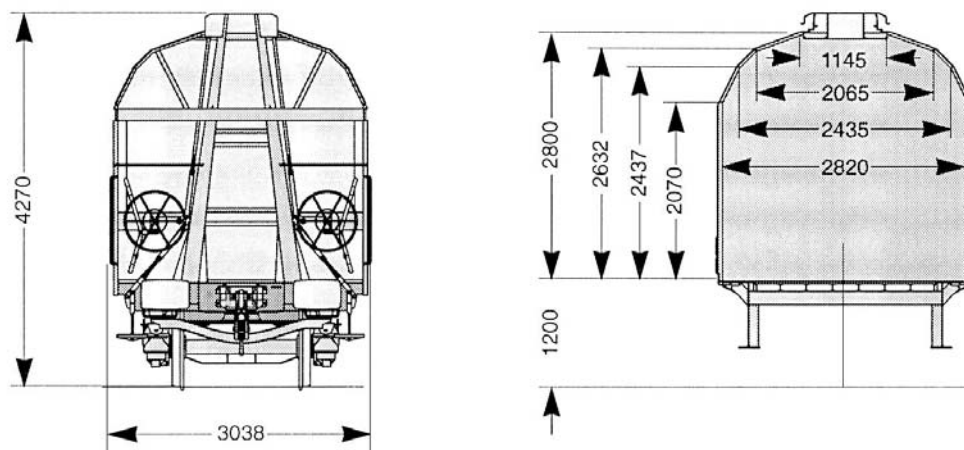

Gavltegning og lodret snit, gengivet tilnærmet skala 1:87 / H0



Gavlen af 31 86 2783029-8 Habins-y nyleveret, København Gb 14.06.1997 © Per Topp Nielsen



31 86 2783000-9 Habins-y i prøveperioden, Centralværkstedet Kh 16.05.1997 © Per Topp Nielsen



31 86 2783000-9 Habins-y nyleveret på NSB-bogier, København Gb 16.04.1997 © Per Topp Nielsen



31 86 2783001-7 Habins-y nyleveret, København Gb 14.06.1997 © Per Topp Nielsen



31 86 2783048-8 Habins-y, anonymiseret (kører for DB), Ringsted 06.03.2004 © Per Topp Nielsen



31 86 2783029-8 Habins-y nyleveret, København Gb 14.06.1997 © Per Topp Nielsen



31 86 2783047-0 Habins-y nyleveret, København Gb 16.08.1997 © Per Topp Nielsen



31 86 2783058-7 Habins-y nyleveret, Glostrup 27.08.1997 © Per Topp Nielsen



31 80 D-DB 2783 007-0 Habins 347 med hvide påskrifter på lysgrå bund, Ringsted 28.03.2011 © Per Topp Nielsen



31 80 D-DB 2783 046-8 Habins 347, Ringsted 18.06.2011 © Per Topp Nielsen



31 80 D-DB 2783 051-8 Habins 347 med uafrenset gammel dansk grafitti, Køge havn 11.09.2011 © Per Topp Nielsen

31-86-	litra	fnr	år	sted	tilg	Rev	Udg	> D-DB	Habins 347	EBA ombyg
2783 000 -9	Habins-y	84-001	1997	Transtech	1997	08-04-1997	2007	>	3180-2783 000 Habins 347	??
2783 001 -7	Habins-y	84-002	1997	Transtech	1997	27-05-1997	2007	>	3180-2783 001 Habins 347	??
2783 002 -5	Habins-y	84-003	1997	Transtech	1997	??	2007	>	3180-2783 002 Habins 347	??
2783 003 -3	Habins-y	84-004	1997	Transtech	1997	??	2007	>	3180-2783 003 Habins 347	06K02A049
2783 004 -1	Habins-y	84-005	1997	Transtech	1997	??	2007	>	3180-2783 004 Habins 347	??
2783 005 -8	Habins-y	84-006	1997	Transtech	1997	??	2007	>	3180-2783 005 Habins 347	??
2783 006 -6	Habins-y	84-007	1997	Transtech	1997	??	2007	>	3180-2783 006 Habins 347	06K02A002
2783 007 -4	Habins-y	84-008	1997	Transtech	1997	??	2007	>	3180-2783 007 Habins 347	06K02A003
2783 008 -2	Habins-y	84-009	1997	Transtech	1997	??	2007	>	3180-2783 008 Habins 347	??
2783 009 -0	Habins-y	84-010	1997	Transtech	1997	??	2007	>	3180-2783 009 Habins 347	??
2783 010 -8	Habins-y	84-011	1997	Transtech	1997	??	2007	>	3180-2783 010 Habins 347	??
2783 011 -6	Habins-y	84-012	1997	Transtech	1997	10-06-1997	2007	>	3180-2783 011 Habins 347	06K02A061
2783 012 -4	Habins-y	84-013	1997	Transtech	1997	??	2007	>	3180-2783 012 Habins 347	??
2783 013 -2	Habins-y	84-014	1997	Transtech	1997	??	2007	>	3180-2783 013 Habins 347	??
2783 014 -0	Habins-y	84-015	1997	Transtech	1997	??	2007	>	3180-2783 014 Habins 347	??
2783 015 -7	Habins-y	84-016	1997	Transtech	1997	??	2007	>	3180-2783 015 Habins 347	??
2783 016 -5	Habins-y	84-017	1997	Transtech	1997	??	2007	>	3180-2783 016 Habins 347	??
2783 017 -3	Habins-y	84-018	1997	Transtech	1997	??	2007	>	3180-2783 017 Habins 347	??
2783 018 -1	Habins-y	84-019	1997	Transtech	1997	??	2007	>	3180-2783 018 Habins 347	??
2783 019 -9	Habins-y	84-020	1997	Transtech	1997	10-06-1997	2007	>	3180-2783 019 Habins 347	??
2783 020 -7	Habins-y	84-021	1997	Transtech	1997	??	2007	>	3180-2783 020 Habins 347	08K02A026 18.02.2007
2783 021 -5	Habins-y	84-022	1997	Transtech	1997	??	2007	>	3180-2783 021 Habins 347	06K02A005
2783 022 -3	Habins-y	84-023	1997	Transtech	1997	??	2007	>	3180-2783 022 Habins 347	06K02A011
2783 023 -1	Habins-y	84-024	1997	Transtech	1997	??	2007	>	3180-2783 023 Habins 347	??
2783 024 -9	Habins-y	84-025	1997	Transtech	1997	??	2007	>	3180-2783 024 Habins 347	06K02A041
2783 025 -6	Habins-y	84-026	1997	Transtech	1997	??	2007	>	3180-2783 025 Habins 347	??
2783 026 -4	Habins-y	84-027	1997	Transtech	1997	??	2007	>	3180-2783 026 Habins 347	??
2783 027 -2	Habins-y	84-028	1997	Transtech	1997	??	2007	>	3180-2783 027 Habins 347	06K02A010
2783 028 -0	Habins-y	84-029	1997	Transtech	1997	10-06-1997	2007	>	3180-2783 028 Habins 347	??
2783 029 -8	Habins-y	84-030	1997	Transtech	1997	10-06-1997	2007	>	3180-2783 029 Habins 347	??
2783 030 -6	Habins-y	84-031	1997	Transtech	1997	10-06-1997	2007	>	3180-2783 030 Habins 347	??
2783 031 -4	Habins-y	84-032	1997	Transtech	1997	10-06-1997	2007	>	3180-2783 031 Habins 347	??
2783 032 -2	Habins-y	84-033	1997	Transtech	1997	??	2007	>	3180-2783 032 Habins 347	??
2783 033 -0	Habins-y	84-034	1997	Transtech	1997	??	2007	>	3180-2783 033 Habins 347	06K02A035
2783 034 -8	Habins-y	84-035	1997	Transtech	1997	10-06-1997	2007	>	3180-2783 034 Habins 347	??
2783 035 -5	Habins-y	84-036	1997	Transtech	1997	10-06-1997	2007	>	3180-2783 035 Habins 347	??
2783 036 -3	Habins-y	84-037	1997	Transtech	1997	??	2007	>	3180-2783 036 Habins 347	??
2783 037 -1	Habins-y	84-038	1997	Transtech	1997	??	2007	>	3180-2783 037 Habins 347	06K02A015
2783 038 -9	Habins-y	84-039	1997	Transtech	1997	??	2007	>	3180-2783 038 Habins 347	??
2783 039 -7	Habins-y	84-040	1997	Transtech	1997	??	2007	>	3180-2783 039 Habins 347	??
2783 040 -5	Habins-y	84-041	1997	Transtech	1997	??	2007	>	3180-2783 040 Habins 347	06K02A019 19.06.2007
2783 041 -3	Habins-y	84-042	1997	Transtech	1997	??	2007	>	3180-2783 041 Habins 347	06K02A023
2783 042 -1	Habins-y	84-043	1997	Transtech	1997	??	2007	>	3180-2783 042 Habins 347	06K02A024
2783 043 -9	Habins-y	84-044	1997	Transtech	1997	??	2007	>	3180-2783 043 Habins 347	??
2783 044 -7	Habins-y	84-045	1997	Transtech	1997	??	2007	>	3180-2783 044 Habins 347	??
2783 045 -4	Habins-y	84-046	1997	Transtech	1997	??	2007	>	3180-2783 045 Habins 347	??
2783 046 -2	Habins-y	84-047	1997	Transtech	1997	??	2007	>	3180-2783 046 Habins 347	06K02A038
2783 047 -0	Habins-y	84-048	1997	Transtech	1997	23-07-1997	2007	>	3180-2783 047 Habins 347	06K02A057
2783 048 -8	Habins-y	84-049	1997	Transtech	1997	??	2007	>	3180-2783 048 Habins 347	??
2783 049 -6	Habins-y	84-050	1997	Transtech	1997	??	2007	>	3180-2783 049 Habins 347	??

31-86-	litra	fnr	år	sted	tilg	REV	Udg	> D-DB	Habins 347	EBA ombyg
2783 050 -4	Habins-y	84-051	1997	Transtech	1997	??	2007	>	3180-2783 050 Habins 347	??
2783 051 -2	Habins-y	84-052	1997	Transtech	1997	??	2007	>	3180-2783 051 Habins 347	06K02A039
2783 052 -0	Habins-y	84-053	1997	Transtech	1997	??	2007	>	3180-2783 052 Habins 347	06K02A062 07.02.2007
2783 053 -8	Habins-y	84-054	1997	Transtech	1997	??	2007	>	3180-2783 053 Habins 347	??
2783 054 -6	Habins-y	84-055	1997	Transtech	1997	??	2007	>	3180-2783 054 Habins 347	??
2783 055 -3	Habins-y	84-056	1997	Transtech	1997	??	2007	>	3180-2783 055 Habins 347	??
2783 056 -1	Habins-y	84-057	1997	Transtech	1997	??	2007	>	3180-2783 056 Habins 347	??
2783 057 -9	Habins-y	84-058	1997	Transtech	1997	??	2007	>	3180-2783 057 Habins 347	06K02A044
2783 058 -7	Habins-y	84-059	1997	Transtech	1997	??	2007	>	3180-2783 058 Habins 347	??
2783 059 -5	Habins-y	84-060	1997	Transtech	1997	??	2007	>	3180-2783 059 Habins 347	??
2783 060 -3	Habins-y	84-061	1997	Transtech	1997	??	2007	>	3180-2783 060 Habins 347	??
2783 061 -1	Habins-y	84-062	1997	Transtech	1997	??	2007	>	3180-2783 061 Habins 347	??
2783 062 -9	Habins-y	84-063	1997	Transtech	1997	??	2007	>	3180-2783 062 Habins 347	??
2783 063 -7	Habins-y	84-064	1997	Transtech	1997	??	2007	>	3180-2783 063 Habins 347	06K02A045



Fabriksplade fra Transtech, som anvendt også på Habins-y.
Denne er dog fra en Y25-bogie anvendt under Sgmns 4551091.
Rødby Færge 18.11.1991 © Per Topp Nielsen